

WANDEN ONTWERPER...







INTACT 3000 NV is gevestigd in het hart van de Europese Unie.

Als Belgisch ontwerper en fabrikant van moduleerbare scheidingswanden, levert INTACT 3000 niet alleen lokaal maar ook wereldwijd, en is vandaag internationaal erkend voor de esthetische en technische kwaliteiten van zijn producten.

Het gebruik van de beste grondstoffen garanderen het conform zijn aan de internationale normen, waardoor INTACT 3000 zich onderscheidt op gebied van creativiteit, geluidsisolatie en brandweerstand.

Of het nu gaat om luxueuze realisaties, klassieke kantoren of industriële ruimten, de INTACT 3000 scheidingswanden blijven altijd gemakkelijk te monteren en te demonteren, en passen volledig in de architecturale vormgeving en structurele eisen van ieder project. Meer nog, INTACT 3000 zorgt bijkomend voor een volledige opvolging van de projecten, zowel wat betreft studie en productie, maar ook transport en levering tot aan de voet van het gebouw.

INTACT 3000 NV exporteert wereldwijd 60 % van zijn producten, en beroept zich hiervoor op een netwerk van plaatselijke verdelers, zowel in de Europese Unie als in Zwitserland, de Magreb-landen, Afrika, de Golfstaten, India, en vele anderen.

In 2006 werd een verdeel- en productie eenheid opgestart in de Ver. Arabische Emiraten in Sharjah van waaruit de volledige Golfregio wordt beleverd.

In 2008 kwam India aan de beurt en werd een autonoom Intactfiliaal opgericht in Bangalore.

INTACT 3000 NV is dus wel degelijk uw ideale partner voor de 21^{ste} eeuw, waar u zich ook wil gaan vestigen.

De CRYSTAL SG wand is opgebouwd met een enkele beglazing die wordt vastgezet in een omringende aluminium structuur met minimale afmetingen, dit om een maximale transparante look te geven aan het geheel. Het geheel blijft volledig demonteerbaar en verplaatsbaar.



CRYSTAL SG - LICHT, RUIMTE, TRANSPARANT



TECHNISCHE GEGEVENS

Afmetingen

Dikte:	profielen: 38 x 38 mm glasdikten: 10 mm of 12 mm
Hoogte:	tot 3000 mm
Modulatie:	1000 mm of 1200 mm alle kleinere maten mogelijk

Materialen

Omtrek:	aluminium profielen afwerking geanodiseerd of gelakt
Glas:	gehard of gelaagd
Voegen tussen glas:	transparant PVC
Deuren:	plafondhoog, in hout 40 mm dik, enkel of dubbel beglaasd in alukader of volledig beglaasd met enkel gehard glas. Opgehangen aan scharnieren of schuifstelsel of op vloerspil.
Akoestische waarde:	afhankelijk van glassoort en glassdikte, van 32 tot 39 dB

ENKELE BEGLAZING: CRYSTAL SG

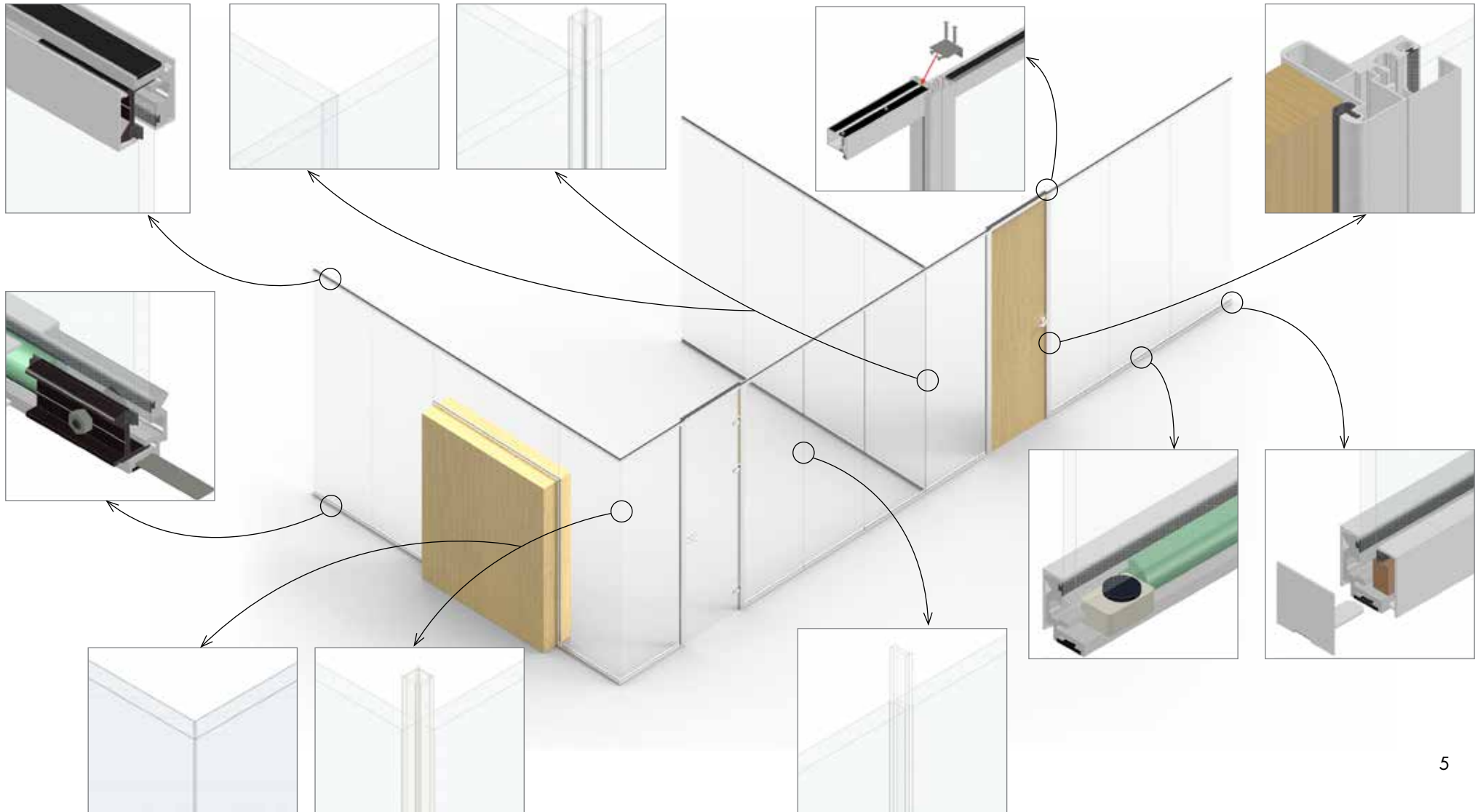



De CRYSTAL DG wand is de TRANSPARANTE dubbel beglaasde uitvoering van de INTACT 95 wand, zonder de verticale metalen structuur. De transparante stroken tussen het dubbele glas verhogen de stabiliteit en de dubbele beglazing de geluidsisolatie.



DUBBELE BEGLAZING: CRYSTAL DG



TECHNISCHE GEGEVENS

Afmetingen

Dikte: gemeten op buitenvlakken is 95mm
breedste profiel is 104 mm

Hoogte: tot 3000 mm

Modulatie: standaard 900 en 1200 mm
andere maten mogelijk

Materialen

Stelwerk: intern geraamte met roestvrij behandeld staal,
met "S" stijlen

Zichtbare profielen: in geanodiseerd of gelakt aluminium

Glas: gelaagd of gehard glas tot 8 mm dik

Deuren: in alle maten, in hout 40mm dik, enkel of dubbel
beglaasd in alukader of volledig beglaasd met enkel
gehard glas en opgehangen aan scharnieren.

Prestaties

Akoestische waarde: vanaf 40 dB, afhankelijk van het glastype

Volledig verplaatsbaar volgens certificaat CEBBTP - CERFF (France)



INTACT DG: VARIANTEN

DUBBELE BEGLAZING: CRYSTAL DG

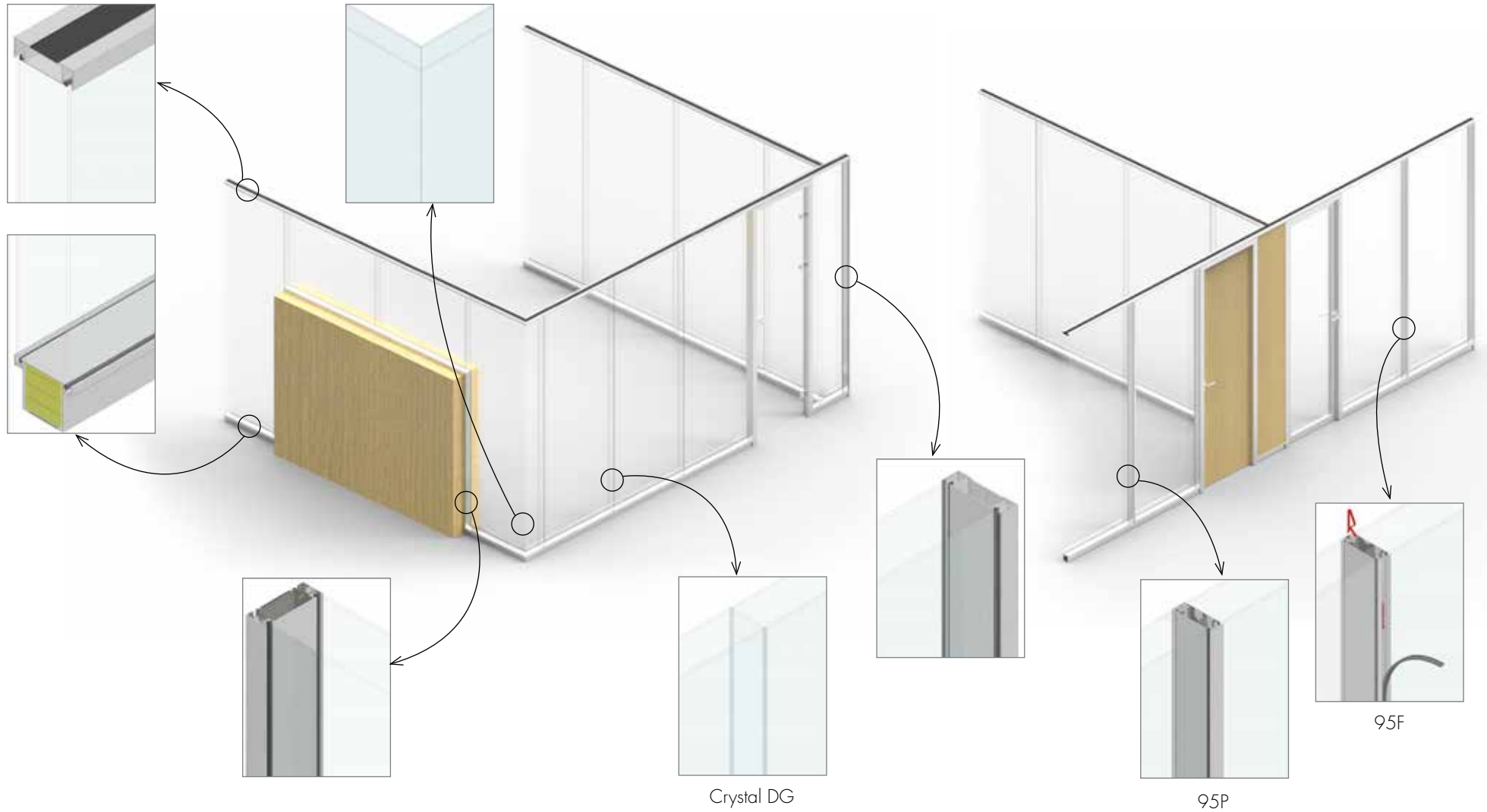

WANDEN TYPE 95

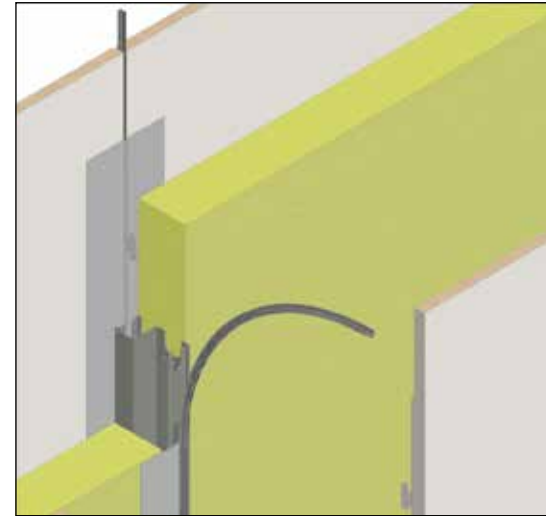
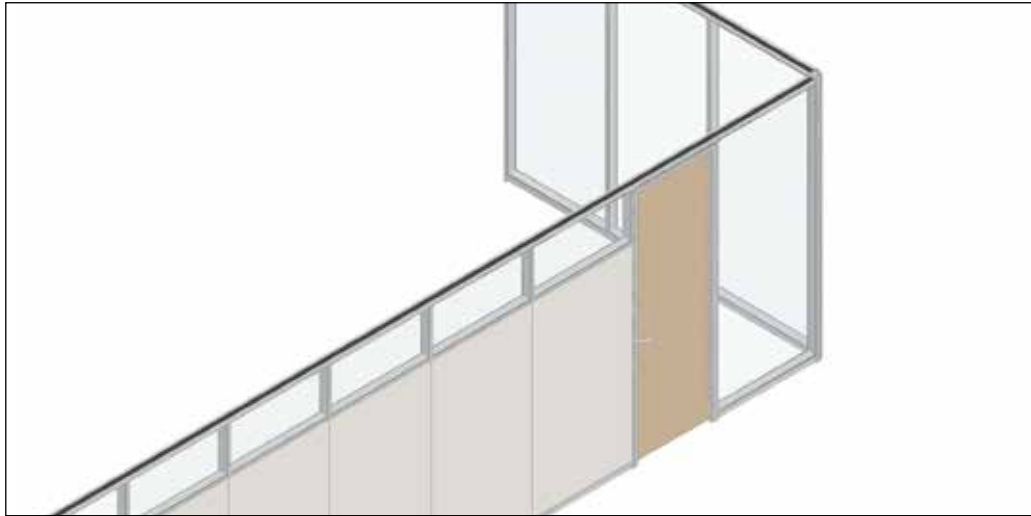

Wand met schaduwvoeg
tussen de panelen
(standaardbreedte = 3 mm)
Panelen op houtvezel-basis
afgeboord met kantafwerking.

INTACT 95SL

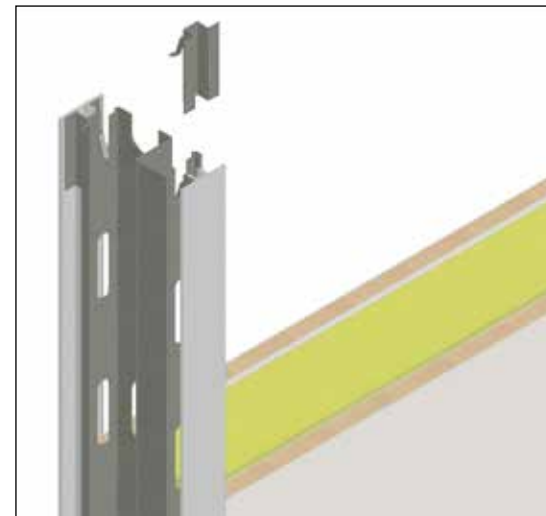
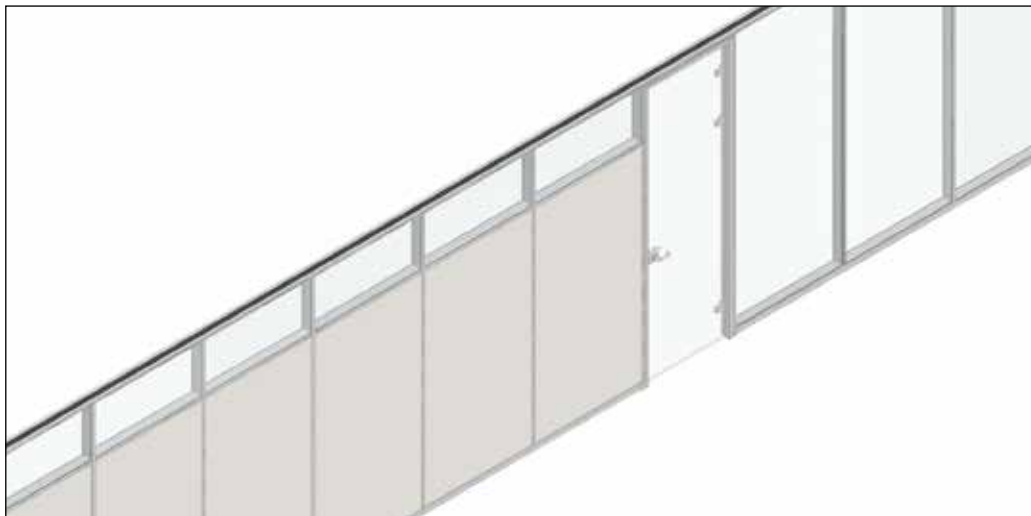

Wand met geclipste platte
afwerkprofielen in afgewerkt
aluminium.
Alle soorten panelen en
afwerkingen mogelijk.

INTACT 95P

WANDEN TYPE 95

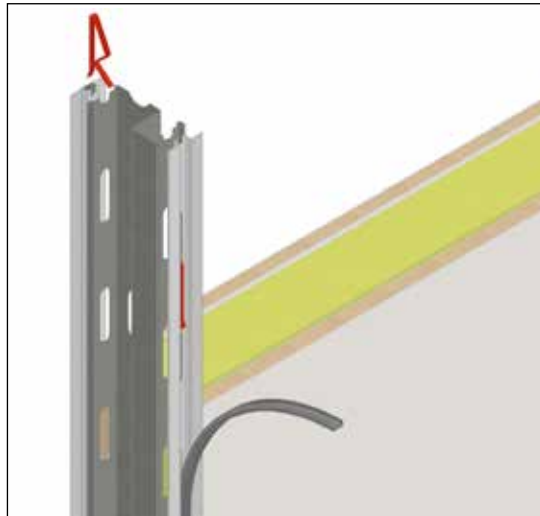

Wand met omega-vormige afwerkprofielen in afgewerkt aluminium en met ingeclipste pvc-voeg in kleur.

INTACT 95F

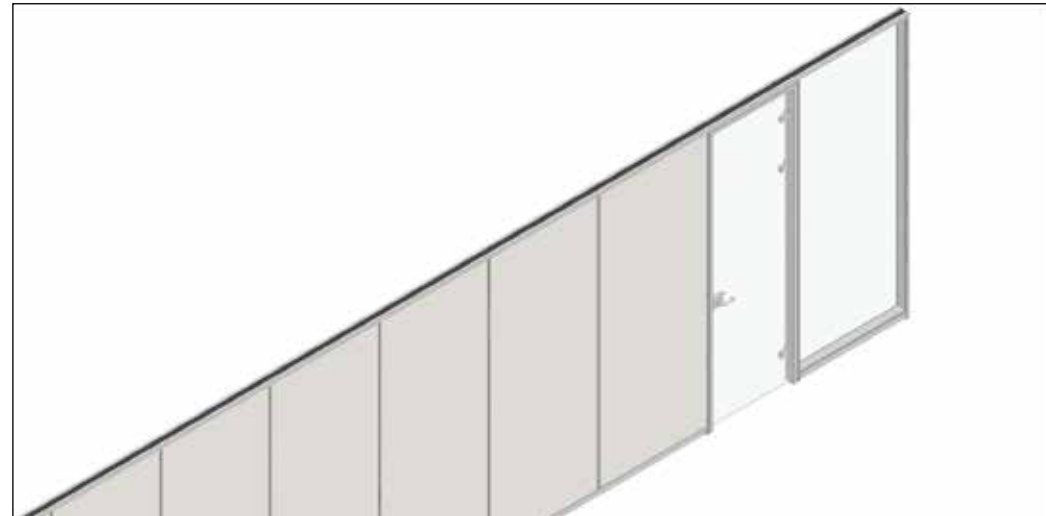

Alle soorten panelen en afwerkingen mogelijk.

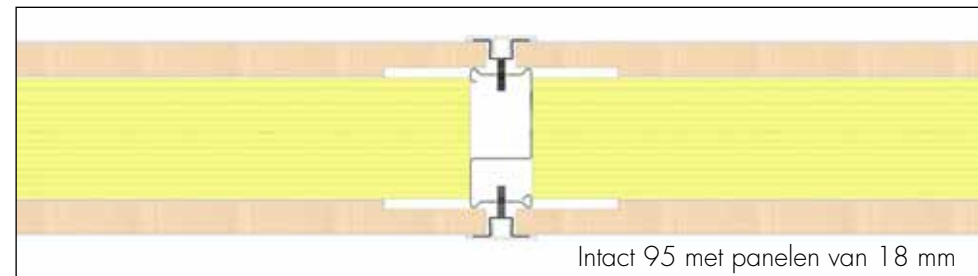
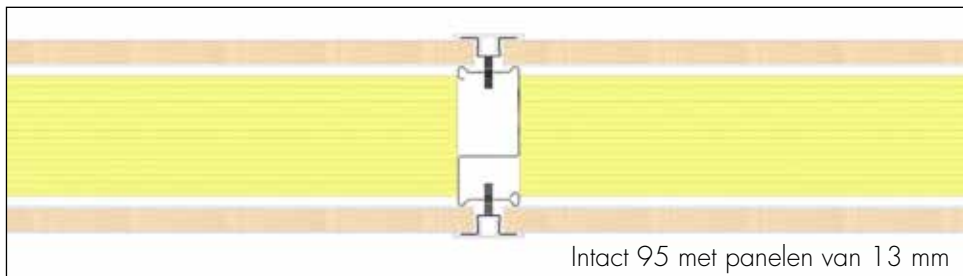

De wanden type 95 worden standaard met paneeldikten tussen 12 en 14 mm uitgevoerd. Een optie is verkrijgbaar met 18 mm platen.

De platen zijn op basis van gipskarton (12 mm) of houtvezel (12 tot 18 mm) en kunnen afgewerkt worden met: melamine, HPL, vinyl, houtfineer, enz...

De schaduwvoeg beantwoord aan de hedendaagse esthetische vraag, wanden zonder profielen tussen de panelen.
Deze wand is zeer makkelijk te monteren door zijn efficiënt aanhaaksysteem.
De voeg breedte is standaard 3 mm, maar kan aangepast worden.



INTACT 95 SL - DE WAND MET SCHADUWVOEG



TECHNISCHE GEGEVENS

Afmetingen

Dikte:	gemeten op buitenvlakken is 95 mm; breedste profiel is 104 mm
Hoogte:	tot 3000 mm
Modulatie:	standaard 1200 mm andere maten mogelijk

Materialen

Stelwerk:	intern geraamte met roestvrij behandeld staal, met "S" stijlen
Zichtbare profielen:	in geanodiseerd of gelakt aluminium
Platen:	houtvezel (12 tot 18 mm) en kunnen afgewerkt worden met: melamine, HPL, houtfineer.
Isolatie:	standaard rotswol 60 mm – 35 kg/m ³ (12-14 mm platen)
Glas:	gelaagd of gehard glas tot 8 mm dik
Deuren:	in alle maten, in hout 40mm dik, enkel of dubbel beglaasd in alukader of volledig beglaasd met enkel gehard glas en opgehangen aan scharnieren

Prestaties

Akoestische waarde:	volle wanden met 12-14 mm platen: 44 dB met 18 mm platen: 46 dB
Volledig verplaatsbaar volgens certificaat CERFF (France)	
Materialen met brandklasse M1 en M0	



Het aanhaaksysteem der platen is zeer eenvoudig te monteren

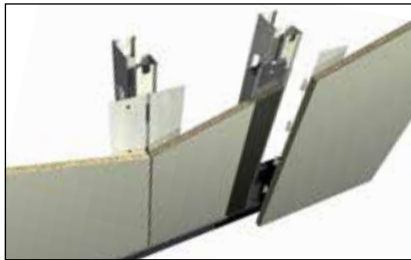

Een perfecte schaduwvoeg wordt bereikt door een strik te volgen productieschema van de platen en hun boorden

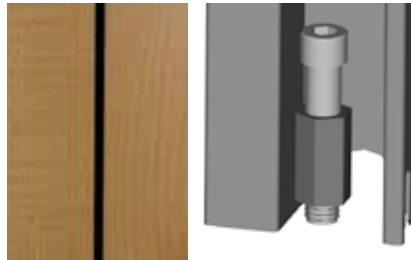



- Traditioneel vlak liggend omega profielen met decoratieve inlegbies in kleur
- Een nooit voorheen bereikte soeplasse bij het verplaatsen en hermonteren
- De beste oplossing voor industriële doeleinden

INTACT 95 F

TECHNISCHE GEGEVENS

Afmetingen

Dikte:	gemeten op buitenvlakken is 95 mm; breedste profiel is 104 mm
Hoogte:	economische hoogte tot 3000mm kan tot 3650 mm
Modulatie:	standaard 1200 - 1215 - 1265 mm andere maten mogelijk

Materialen

Stelwerk:	intern geraamte met roestvrij behandeld staal, met "S" stijlen
Afwerklijsten:	omega-vorm profielen in geanodiseerd of gelakt aluminium met inlegbiezen in PVC, verkrijgbaar in 6 standaard kleuren en 3 lengten
Platen:	op basis van gipskarton of houtvezel (12 mm) en kunnen afgewerkt worden met: melamine, HPL, vinyl, houtfineer, enz...
Isolatie:	standaard rotswol 60 mm - 35 kg/m ³ (12-14 mm platen)
Glas:	float, gelaagd of gehard glas tot 8 mm dik
Deuren:	in alle maten, in hout 40mm dik, enkel of dubbel beglaasd in alukader of volledig beglaasd met enkel gehard glas en opgehangen aan scharnieren

Prestaties

Akoestiek:	volle wanden met 12-14 mm platen: 44 dB
Volledig verplaatsbaar volgens certificaat CERFF (France)	
Materialen met brandklasse M1 en M0	

- Multifunctioneel en aanpasbaar aan alle situaties
- Souplesse in het design, vele mogelijkheden in de kleuren
- Zeer snel gemonteerd en volledig herbruikbaar

INTACT 95 P

TECHNISCHE GEGEVENS

Afmetingen

Dikte: gemeten op buitenvlakken is 95 mm; breedste profiel is 104 mm

Hoogte: economische hoogte tot 3000 mm kan tot 3650 mm

Modulatie: standaard 1200 – 1215 – 1265 mm andere maten mogelijk

Materialen

Stelwerk: intern geraamte met roestvrij behandeld staal, met "S" stijlen

Afwerklijsten: platte profielen in geanodiseerd of gelakt aluminium

Platen: op basis van gipskarton of houtvezel (12 mm) en kunnen afgewerkt worden met : melamine, HPL, vinyl, houtfineer, enz...

Isolatie: standaard rotswol 60 mm – 35 kg/m³ (12-14 mm platen)

Glas: float, gelaagd of gehard glas tot 8 mm dik

Deuren: in alle maten, in hout 40mm dik, enkel of dubbel beglaasd in alukader of volledig beglaasd met enkel gehard glas en opgehangen aan scharnieren

Prestaties

Akoestiek: volle wanden met 12-14 mm platen: 44 dB

Volledig verplaatsbaar volgens certificaat CERFF (France)

Materialen met brandklasse M1 en M0



INTACT 120 P/F - SPECIAAL VOOR GROTE HOOGTEN

Speciaal ontworpen voor een hoge stabiliteit voor wanden met grote hoogten (tot 15 m) bestemd voor halls, productieruimten...

De stabiliteit wordt bekomen door het intern verdubbelen van de "S" stijlen; desondanks wordt de totale wanddikte slechts 20 mm meer dan de standaard "95" wanden!

TECHNISCHE GEGEVENS		Materialen		Materialen	
Afmetingen		Stelwerk:	intern geraamte met roestvrij behandeld staal, met dubbele "S" stijlen	Platen:	op basis van gipskarton of houtvezel (12 mm) en kunnen afgewerkt worden met : melamine, HPL, vinyl, houtfineer, enz...
Dikte:	gemeten op buitenvlakken is 115 mm; breedste profiel is 132 mm	Afwerklijsten:	profielen type F of P, in geanodiseerd of gelakt aluminium	Glas:	float, gelaagd of gehard glas tot 8 mm dik
Hoogte:	tot 15 meter !!	Isolatie:	standaard rotswol 60 mm – 35 kg/m ³ (12-14 mm platen)	Deuren:	in alle maten, in hout 40mm dik, enkel of dubbel beglaasd in alukader of volledig beglaasd met enkel gehard glas en opgehangen aan scharnieren
Modulatie:	standaard 1200 – 1215 - 1265 mm andere maten mogelijk				

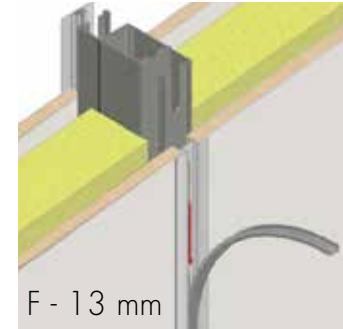

F - 13 mm

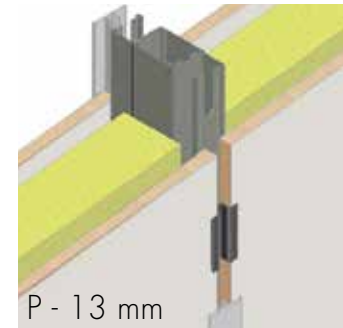

P - 13 mm

BEGLAASDE DEUREN IN HARDGLAS



BESLAG





STANDAARD
DRAAIDEUREN



SCHUIFDEUREN



BESLAG



HOUTEN DEUREN

STANDAARD
HOOGTE



SCHUIFDEUREN

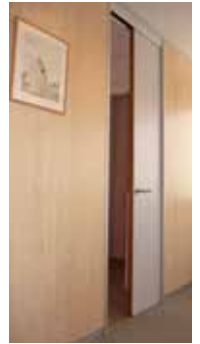

MET
VASTE
BOVEN-
SPIEGEL



PLAFOND-
HOOG



BESLAG





DUW OP DE
KNOP, EN
MAT GLAS



LOKETTEN



INBOUWKASTEN
EN MEUBELS



WAT KAN ER NOG?

VENETIAANSE BLINDEN



SCHAKELAARS



SCHRIJFBORD



KADER OPHANG
SYSTEM



LAGE WANDEN





Afgerond; instelbaar van 90° tot 135°



Recht AFGELIJND 90° tot 135°

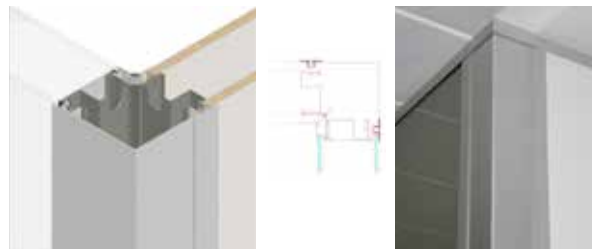

90° en 135° met discrete afdekprofieltjes

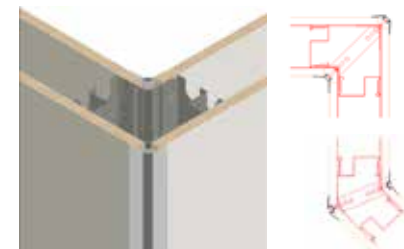

Volledig beglaasd



REALISATIES



BELGIË

INTACT 3000 s.a.

Chaussée de Nivelles, 52

1461 ITTRE - BELGIUM

Tel +32 2 366 06 56

Fax +32 2 366 33 43

VER. ARABISCHE EMIRATEN

INTACT 3000 - ME (Middle East)

PO BOX 42039, LOB 33, Office 33G-06

HAMRIYAH FREE ZONE, SHARJAH, U.A.E.

Tel +971 50 4558203

Fax +97165240982

INDIË

INTACT INTERIORS Pvt. Ltd.

#2, 7th Main 80Ft Road

Koramangala 1st block,

BANGALORE – 560034, INDIA

Tel +91 9663300094

Fax +91 80 41468558

info@intact3000.com
www.intact3000.com

